

# Grow Tubes

# C-Style Instructions for Use

**3 QUICK METHODS  
TO FORM A TUBE  
WITH THE FULL DIAMETER.**

**3 FORMAS RÁPIDAS  
PARA ARMAR UN TUBO  
CON TODO SU DIÁMETRO.**

## 1. Quick Tying

Push a length of tying material through the tabs on each end. Complete installation by wrapping top tie around the stake. *(The bottom tie should be tied to itself.)*

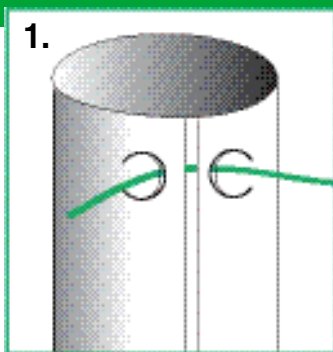

## 2. Quick Staple

Lock the tabs around the opposing edges. Staple to permanently secure. Tie tube to stake or wire. *Do not crush tube.*

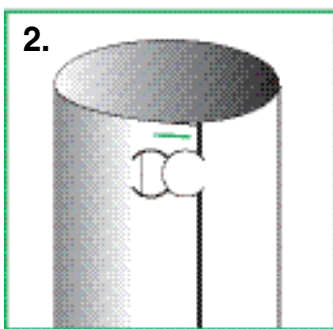

## 3. Pencil Rod (or bamboo)

Line up the holes formed by opening the tabs. Push a 1/4" pencil rod through the hole from the inside to outside. Push the rod through almost to the other end. Line up bottom holes. Push rod through bottom holes. Complete installation by pushing bottom of rod into soil and attaching top to trellis wire.

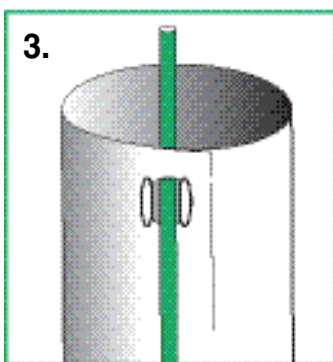

## 1. Sujeción Rápida

Pasar el material de sujeción por las lengüetas de cada extremo. Finalizar la instalación sujetando el tubo a la estaca en el extremo superior. *(El inferior queda sujetado sólo al tubo).*

## 2. Engrampado Rápido

Enganchar las lengüetas que están en los extremos. Engrampar para fijarlas. Sujetar el tubo a la estaca o al alambre. No aplastar al tubo.

## 3. Tutor

Alinear los agujeros que forman las lengüetas. Pasar por el agujero una varilla de 1/4", de adentro hacia fuera. Hacerla llegar hasta el extremo inferior. Alinear los agujeros inferiores. Pasar la varilla por el agujero inferior. Finalizar la instalación enterrando el extremo inferior de la varilla en la tierra y sujetando el superior al alambre del enrejado.

www.plantra.com



info@plantra.com

© 2009 Plantra, Inc.

2508 Northland Drive  
Mendota Heights, MN 55120

**800-951-3806**

**MADE IN USA  
HECHO EN LOS EE.UU.**